

hover  
barcelona lights

Roda

PF/90 - PF/120 - PF/150 - PF/200

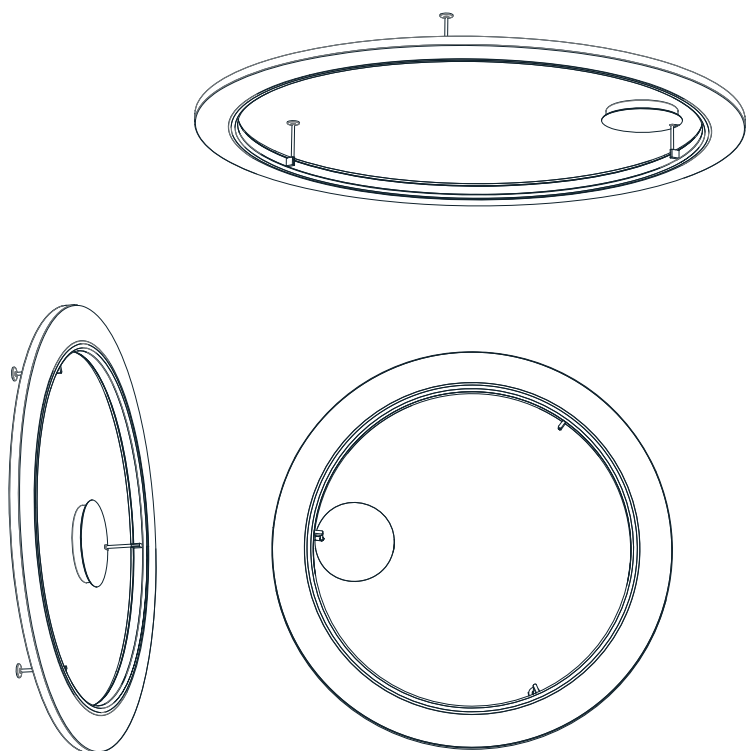

## DATOS / DATA

Luminaria: Roda PF/

Tipología: Lámpara Colgante

Año: 2022

Luminaire: Roda PF/

Typology: Pendant Lamp

Year: 2022

## TESTS / TESTS

Este producto ha sido sometido a las pruebas de seguridad eléctrica: continuidad, aislamiento, rigidez dieléctrica y toma tierra.

*This product has been subjected to the electrical safety test for: continuity, insulation and dielectric strength..*

## INSTRUCCIONES DE LIMPIEZA / CLEANING INSTRUCTIONS

No emplear alcohol ni disolventes, utilizar un paño suave.

*Do not use alcohol or solvents, use a soft cloth.*



Solo aislamiento básico.

Las partes accesibles están conectadas a una toma de tierra. Toma de tierra : obligatoria.  
*Only basic insulation accessible conductors are earthed. Earthing: compulsory.*



Todos los productos están fabricados siguiendo las normas de seguridad y electromagnetismo de Europa: UNE-EN 6059 y marcado CE.

*All products are manufactured according to the set safety and electromagnetism standards of Europe: EN 60598 and CE marking.*



Aparato preparado para el montaje directo sobre superficies normalmente inflamables.  
*Ready for mounting on normally flammable surface.*



Este símbolo en su equipo o embalaje indica que el presente producto no puede ser tratado como residuo doméstico normal, sino que debe entregarse en el correspondiente punto de recogida de equipos eléctricos y electrónicos. Para recibir información detallada sobre el reciclaje de este producto, por favor, contacte con su ayuntamiento, su punto de recogida más cercano o el distribuidor donde adquirió el producto.

*This symbol on the product or its packaging indicates that it must not be treated as household waste. It should be handed in at a recognised collection point for recycling electrical and electronic equipment. For more detailed information about the recycling of this product, please contact your local city office, your household waste disposal service or the shop where you purchased the product.*



## NOTA DE AVISO / NOTE

Por las características de su proceso productivo, los LEDs incluidos en las luminarias pueden mostrar una ligera variación en el tipo de luz.

*Due to LED manufacturing process characteristics, luminaires including this light source may have a slight variation in the light tone.*



## DATOS TÉCNICOS / TECHNICAL DATA



Instalar sólo en lugares secos.

Factor de potencia: >0,9

Tensión de entrada: 180-240V~ 50Hz

Potencia de la luminaria:

Roda 90: 34W

Roda 120: 49W

Roda 150: 66W

Roda 200: 93W



Dry locations only.

Power factor: >0.9

Input voltage: 180-240V~ 50Hz

Luminaire's Power:

Roda 90: 34W

Roda 120: 49W

Roda 150: 66W

Roda 200: 93W



### AVISO / WARNING

Para el correcto funcionamiento y durabilidad de la luminaria se recomienda que la instalación sea realizada por un profesional.

*For the unit to work correctly and to last longer, it is recommended that the installation is carried out by a professional.*



### IMPORTANTE / IMPORTANT

Desconectar la conexión de red antes de ser manipulada y realizar cualquier operación de limpieza o mantenimiento sólo cuando se haya enfriado.

*Disconnect the network connection before handling and perform any cleaning or maintenance operation only when it has cooled down.*



### DIMENSIONS OF FIXING / LES DIMENSIONS DE LA FIXATION

Con la pieza se suministra una plantilla para su colocación.

*Un gabarit pour le montage de la Roda est fourni avec la pièce.*

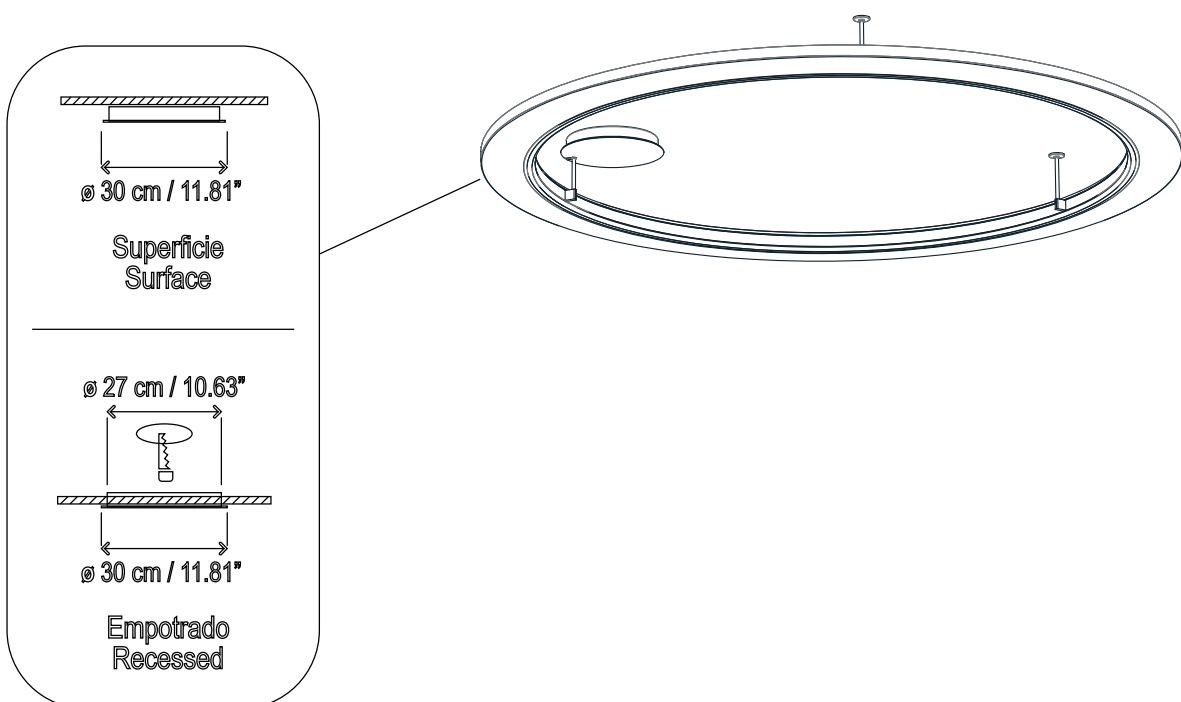



# INSTRUCCIONES DE MONTAJE / ASSEMBLY INSTRUCTIONS

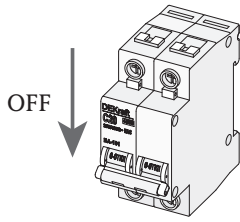

## A

CONNECTION TABLE TABLEAU DE CONNEXION	WIRE COLOUR	COULEUR DU FIL
L	BLACK	NOIR
N	WHITE / GREY	BLANC
⊕	GREEN	VERT
DIMMABLE / DIMABLE		
1-10V +	RED / PURPLE	ROUGE / VIOLET
1-10V -	WHITE / GREY	BLANC / GRIS

**A** Desconecte la alimentación eléctrica. Prepare el cajetín para la instalación retirando la tapa 1, sujeta por imanes, después la tapa 2, retirando los 4 tornillos (3). El cajetín puede anclarse desde abajo y quedar de superficie, o puede anclarse desde el borde (4) y quedar así casi enrasado con la superficie. El espesor empotrable es de 36 mm y el diámetro del orificio es de 275 mm.

*Disconnect the mains power supply. Prepare the canopy for installation by removing cover 1, which is held in place by magnets, then cover 2, by removing the 4 screws (3). The box can be anchored from the bottom to make it surface mounted, or it can be anchored from the edge (4) to make it almost flush with the surface. The thickness that can be concealed is 36mm and the diameter of the hole is 275mm.*

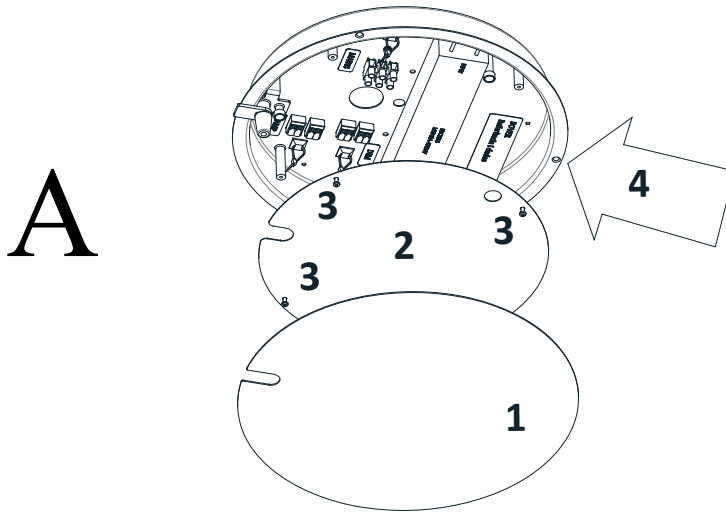

**B** Utilizando la plantilla, marque los dos soportes y el cajetín. El tercer soporte está integrado en el cajetín. No se suministran tornillos; elija la fijación que mejor se adapte a la superficie de instalación. Por supuesto, estas instrucciones sirven tanto para el montaje mural como para el montaje en el techo. *Using the template, mark the two supports and the canopy. The third support is integrated into the canopy. Screws are not provided; choose the fixing that best suits the installation surface. Of course, these instructions are either for wall mounting than for ceiling mounting.*

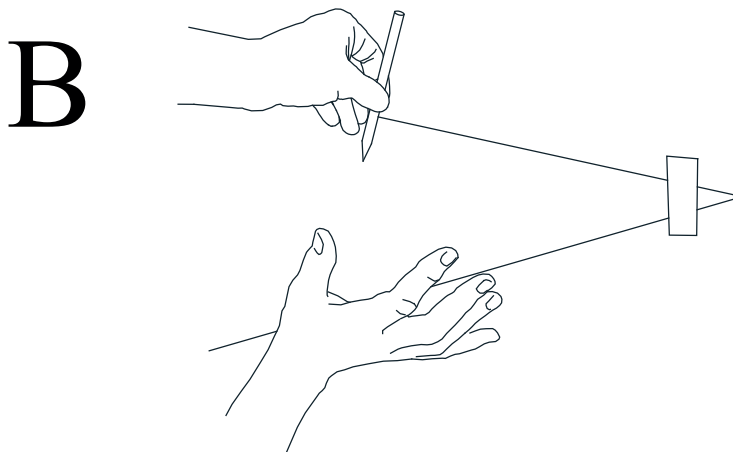

**C** La Roda puede instalarse a dos distancias diferentes de la pared o del techo, y también puede instalarse con un cajetín empotrado o de superficie, lo que ofrece 4 posibilidades.

*The Roda can be installed with 2 different distances from the wall or ceiling, and it can also be installed with the canopy either recessed or surface mounted, this makes 4 possibilities.*

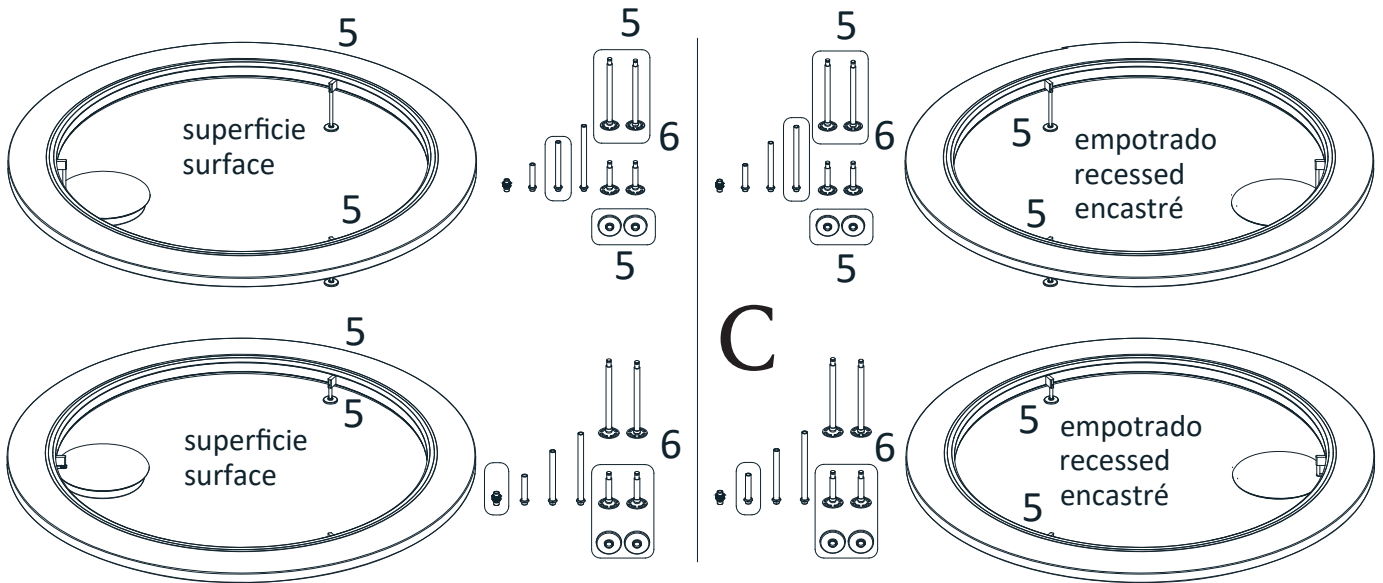

**D** Primero instale el cajetín en la posición deseada (7 - empotrada / 8 - de superficie). Atornille a la superficie los dos soportes (5) pero déjelos sueltos, para poder bloquearlos más tarde. No olvide colocar las (6) rosetas. A partir de ahora, le recomendamos que continúe con un ayudante.

*First install the canopy in the desired position (7 - recessed / 8 - surface options). Screw to the surface the two (5) supports but let them loose, so that you can block them later. Don't forget to place the little (6) rosettes. From now, we recommend to continue with an assistant.*

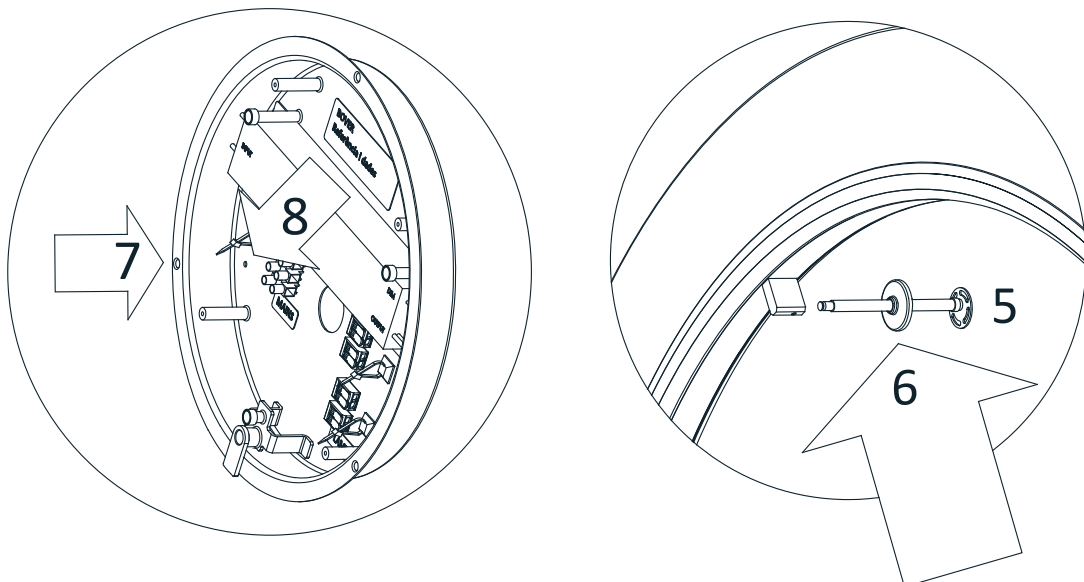

**E** Pase el cable de la grupo óptico (9) a través del soporte elegido y, mientras monta los otros dos soportes, atorníllelo. Las roscas de sus extremos están diseñadas para trabajar simultáneamente, ambas se apretarán o aflojarán al mismo tiempo. Ahora apriete los dos (5) soportes en su posición final.

*Pass the lighting group cord (9) through the canopy support, and while you are fitting into the two other (5) supports, screw it. The threads in it's ends are designed to work simultaneously, boths will tighten or untighten at a time. Now please tighten the two (5) supports to it's final position.*

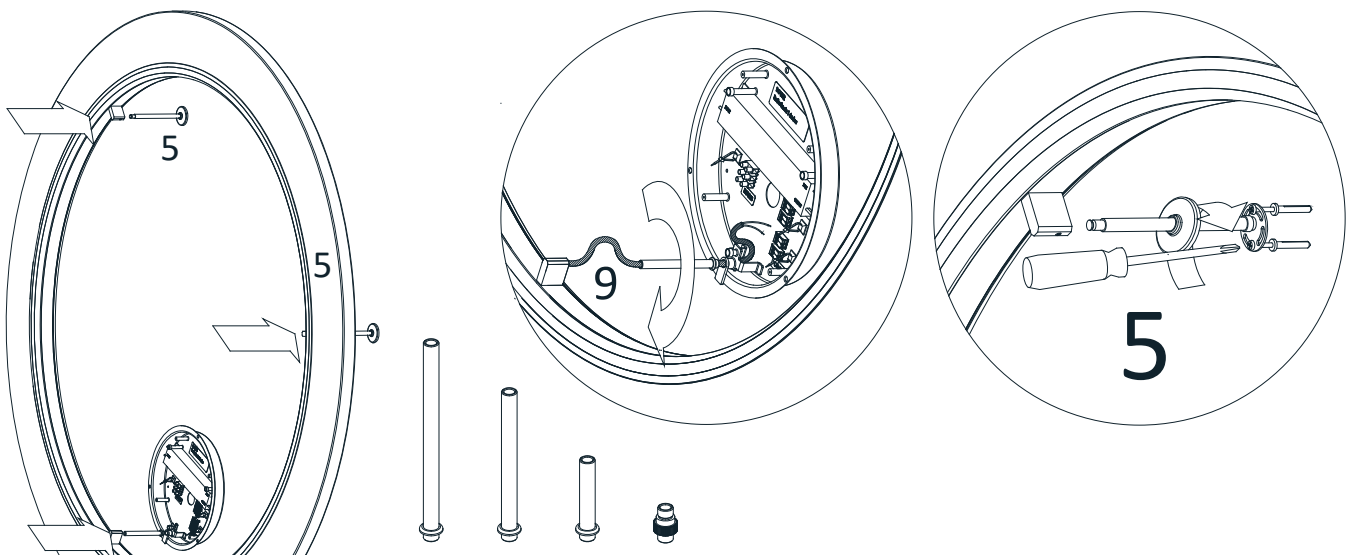

Este extremo a la pared/techo/toldo  
This end to the wall/ceiling/canopy

**F** Fije los (5) soportes apretando las dos varillas roscadas (10). Realice las conexiones según marcado, a la red eléctrica en 11, al grupo óptico en 12 y al regulador de intensidad en 13.

*Secure the (5) supports by tightening the (10) two studs. Perform the connections as marked, to network on 11, to the lighting group on 12 and to dimming on 13.*

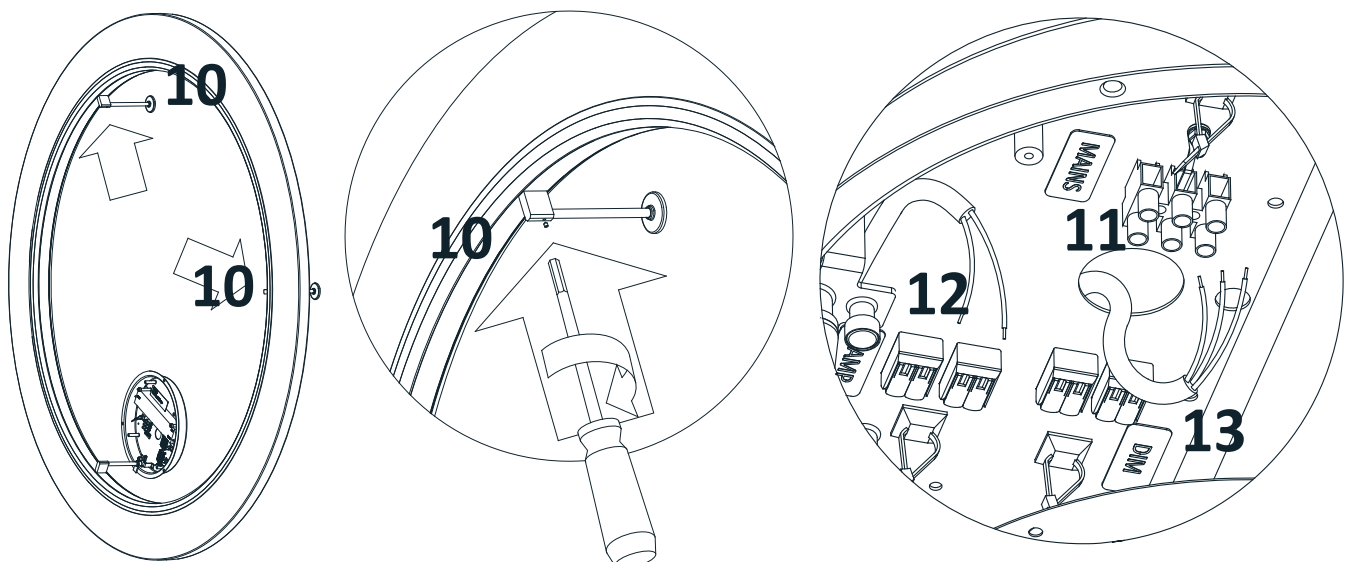

F Cierre el cajetín enroscando los (3) tornillos de la (2) tapa interior y colocando la tapa exterior sobre los imanes (1).

Close the canopy by screwing the (3) screws for the (2) internal cover, and placing the (1) outer cover on the magnets.

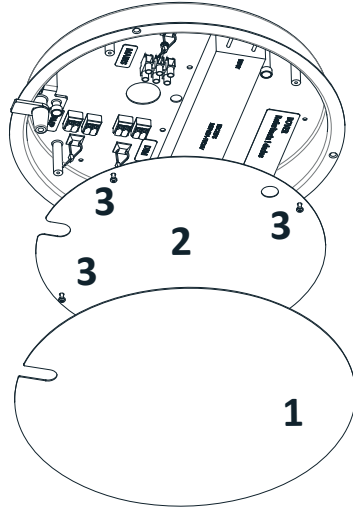

G Por último, vuelva a conectar a la red eléctrica.  
*Finally reconnect to mains.*

G

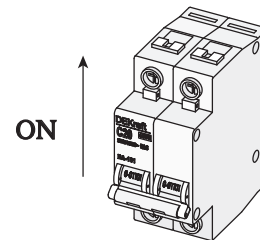

# bover

barcelona lights

Este producto contiene una fuente luminosa de la clase de eficiencia energética: E

*This product contains one light source of energy efficiency class: E*

Código BOVER / *BOVER Code*: BOV068

Número de registro EPREL / *EPREL registration number* : 1465195



Fuente de luz reemplazable por un profesional.

*Replaceable light source by a professional.*



Mecanismo de control reemplazable por un profesional.

*Replaceable control gear by a professional.*



**BOVER**  
BOV068

---

A  
B  
C  
D  
**E**  
F  
G

---

**16**  
kWh/1000h



2019/2015



hover

barcelona lights

Avda. Catalunya 173  
Poligon Ind. Sud  
08440 Cardedeu  
Barcelona, Spain

T. +34 938 713 152  
F. +34 938 462 089  
info@bover.es  
www.bover.es

1231 Collier Road,  
Suite C  
Atlanta, GA 30318  
United States

T. +1 (404) 924 2342  
info@boverusa.com  
www.boverusa.com