

TERRAZZA PARASOL

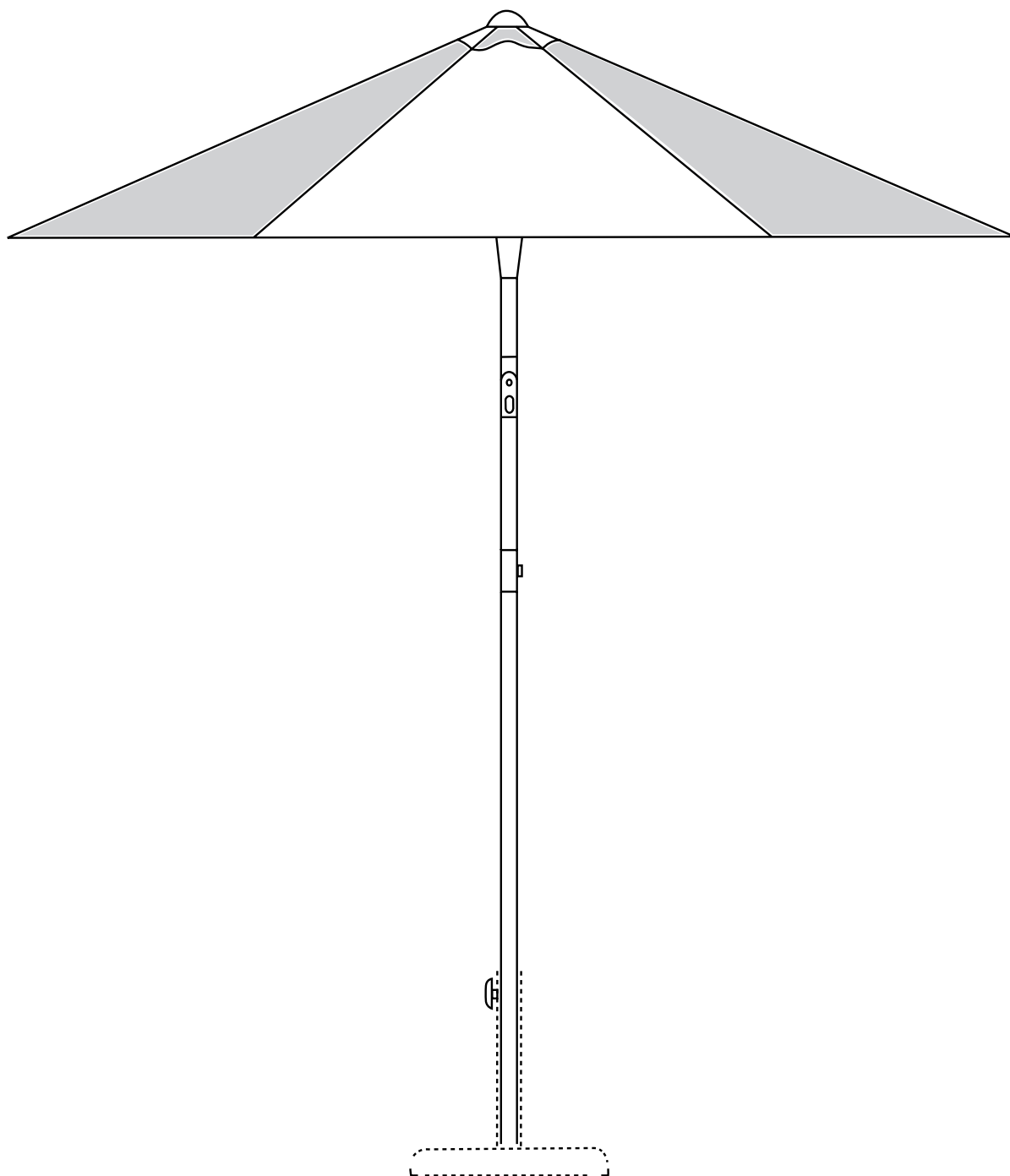

HAY

INSTRUCTION MANUAL
GEBRAUCHSANWEISUNG
BRUKSANVISNING
MANUAL DE INSTRUCCIONES
BRUGSANVISNING

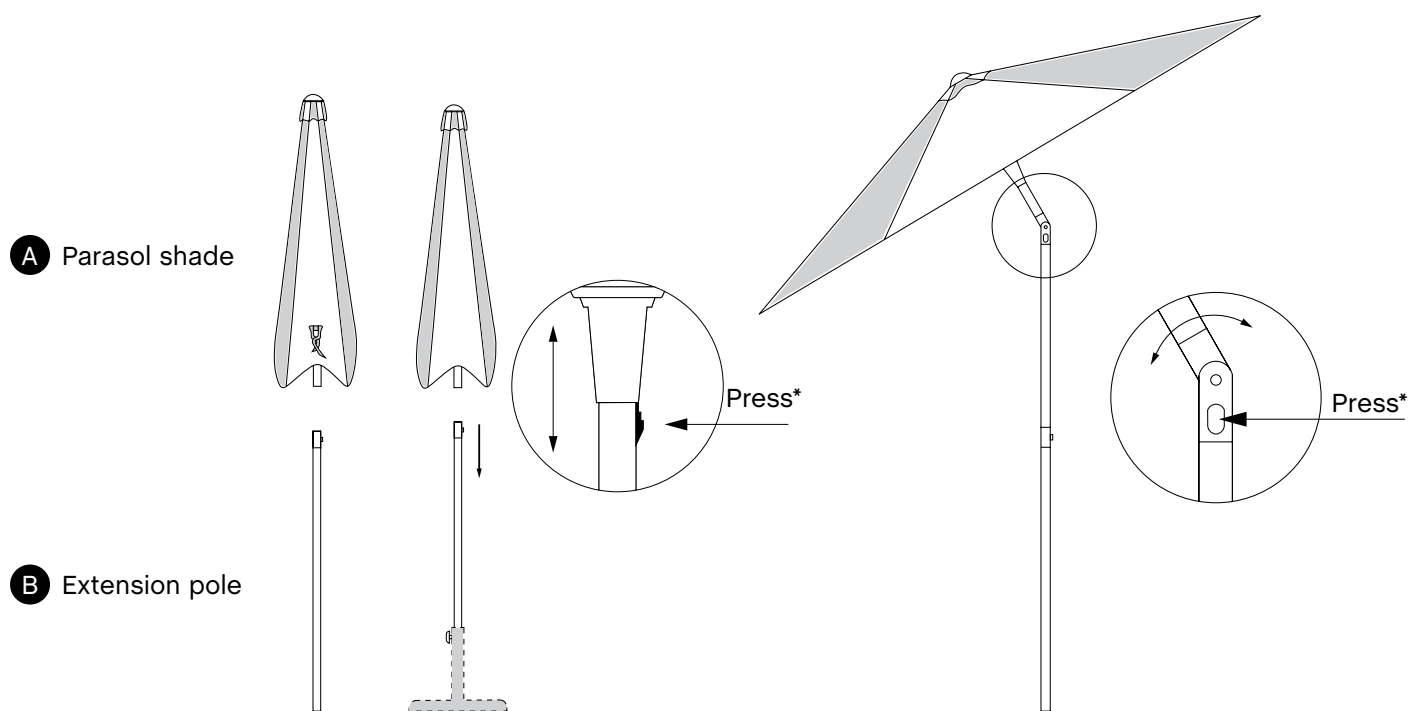

Made in Italy
HAY ApS, Havnen 38700
Horsens, Denmark
CVR.: 26799945
www.hay.com
hay@hay.com

HAY

EN

PRODUCT INFORMATION

This product consists of two components:

- Ⓐ parasol shade
- Ⓑ extension pole

The parasol base is not included and must be purchased separately.
For parasols size 240 x 240 cm and Ø 300 cm use a parasol base min. 35kg.

For parasols size Ø 200 cm use base min. 25kg.

CARE AND MAINTENANCE

The product can be cleaned with a soft damp cloth and mild detergent.

Do not use alcohol or any other solvents.

Advised to store with Terrazza Parasol Cover or indoors.

Make sure the parasol is completely dry before closing it.

Keep out of sunlight when not in use.

Do not use the parasol when wind speeds exceed 6m/sec or in heavy rain.

ATTENTION

The product must not be modified in any way.

HAY accepts no responsibility for any products that have been modified or tampered with.

Please read all safety notes and instructions.

Failure to comply with these may result in severe injuries.

HOW TO USE

Insert the pole attached to the parasol shade into the bottom extension pole.

Adjust the height according to preference using the adjuster.

Place the bottom pole into a parasol base.

Make sure the base is securely holding the parasol.

Open the parasol by pressing the button and pushing the stopper upwards.

By pressing the tilt button the parasol angle can be adjusted.

When not in use, close the parasol by pressing the stopper and sliding it downwards.

Tie the fabric straps around the closed parasol.

UV protection factors:

For a parasol made with 100% Olefin textile:

Protection factor 80+ (UV Standard 801)

For a parasol made with 100% Acrylic textile:

Protection factor 20-50+ (AS:NZS 4399:2017);

light colours have protection 20 or less;

dark colours have protection 50+

*PRESS

DE

INFORMATIONEN ZUM PRODUKT

Dieses Produkt besteht aus zwei Teilen:

- Ⓐ Schirm
- Ⓑ Verlängerungsstange

Ein Schirmsockel ist im Lieferumfang nicht enthalten und muss separat erworben werden.

Bei den Schirmgrößen 240 x 240 cm und Ø 300 cm wird ein mindestens 35 kg schwerer Schirmsockel benötigt.

Bei der Schirmgröße Ø 200 cm ist ein mindestens 25 kg schwerer Sockel erforderlich.

PFLEGE UND WARTUNG

Das Produkt kann mit einem weichen, feuchten Tuch und einem milden Reinigungsmittel gesäubert werden. Keinen Alkohol oder sonstige Lösungsmittel verwenden.

Es wird empfohlen, das Produkt in einer Terrazza Sonnenschirm-Schutzhülle oder im Haus zu verstauen. Der Sonnenschirm muss vor dem Schließen vollständig trocken sein.

Vor direkter Sonneneinstrahlung schützen, wenn das Produkt nicht in Gebrauch ist.

Sonnenschirm nicht verwenden bei Windstärken von mehr als 6 m/s oder bei Starkregen.

ACHTUNG

Das Produkt darf in keiner Weise verändert werden.

HAY übernimmt keine Verantwortung für Produkte, die verändert oder unsachgemäß behandelt wurden.

Bitte alle Sicherheitshinweise und Anleitungen lesen.

Die Missachtung der Sicherheitshinweise und Anleitungen kann schwere Verletzungen zur Folge haben.

BENUTZUNGSHINWEISE

Die am Schirm angebrachte Stange in die untere Verlängerungsstange einführen. Höhe je nach Wunsch mit der Einstellvorrichtung anpassen.

Untere Stange in einem Schirmsockel platzieren.

Der Sonnenschirm muss stabil am Sockel befestigt sein.

Sonnenschirm mit dem Druckknopf öffnen und den Schieber nach oben bewegen.

Durch Drücken des Neigeknopfs lässt sich der Winkel des Sonnenschirms anpassen.

Ist der Sonnenschirm nicht in Gebrauch, die Auslösetaste drücken und den Schieber nach unten bewegen, um den Sonnenschirm zu schließen.

Geschlossenen Sonnenschirm mit den Bändern sichern.

UV-Schutzfaktoren:

Sonnenschirme aus 100 % Olefinfaser:

Schutzfaktor 80+ (UV-Standard 801)

Sonnenschirme aus 100 % Acrylfaser:

Schutzfaktor 20-50+ (AS:NZS 4399:2017)

Helle Farben mit max. Schutzfaktor von 20,

dunkle Farben mit Schutzfaktor 50+

*DRÜCKEN

FR

INFORMATIONS SUR LE PRODUIT

Ce produit est composé de deux éléments :

Ⓐ parasol

Ⓑ mât télescopique

Le pied de parasol n'est pas inclus et doit être acheté séparément.

Pour les parasols de 240 x 240 cm et de 300 cm de diamètre, utilisez un pied de parasol d'au moins 35 kg.

Pour les parasols d'un diamètre de 200 cm, utilisez un socle d'au moins 25 kg.

ENTRETIEN ET MAINTENANCE

Le produit peut être nettoyé à l'aide d'un chiffon doux humide et d'un détergent doux. N'utilisez jamais d'alcool ou d'autres solvants.

Il est recommandé de stocker le parasol TERRAZZA dans la housse prévue à cet effet ou en intérieur. Assurez-vous que le parasol est bien sec avant de le replier.

Maintenez le parasol à l'abri du soleil lorsqu'il n'est pas utilisé.

N'utilisez jamais le parasol lorsque la vitesse du vent dépasse 6 m/sec ou en cas de forte pluie.

ATTENTION

Le produit ne doit subir aucune modification.

HAY décline toute responsabilité pour les produits qui ont été modifiés ou altérés.

Veuillez lire attentivement toutes les consignes de sécurité et les instructions.

Le non-respect de ces consignes peut entraîner des blessures graves.

MODE D'EMPLOI

Insérez le mât fixé au parasol dans le mât télescopique inférieur. Réglez la hauteur selon vos préférences à l'aide du dispositif de réglage.

Insérez le mât inférieur dans un pied de parasol.

Assurez-vous que le parasol est bien fixé au pied.

Appuyez sur le bouton et poussez le dispositif de blocage vers le haut pour ouvrir le parasol.

Appuyez sur le bouton d'inclinaison pour régler l'angle du parasol. Lorsque vous ne l'utilisez pas, fermez le parasol en appuyant sur le dispositif de blocage et en le faisant glisser vers le bas.

Nouez les sangles en tissu autour du parasol fermé.

Facteurs de protection contre les UV:

Pour un parasol fabriqué en tissu 100 % oléfine:

Indice de protection 80+ (norme UV 801)

Pour un parasol fabriqué en tissu 100 % acrylique:

Indice de protection 20-50+ (AS:NZS 4399:2017)

Les couleurs claires offrent une protection 20 ou moins;

les couleurs foncées offrent une protection 50+

*APPUYER

IT

INFORMAZIONI SUL PRODOTTO

Questo prodotto è composto da due elementi:

Ⓐ cupola dell'ombrellone

Ⓑ asta di estensione

La base dell'ombrellone non è inclusa e deve essere acquistata a parte.

Per ombrelloni di dimensione 240 x 240 cm e 300 cm di Ø, utilizzare una base di almeno 35 kg.

Per ombrelloni di 200 cm di Ø, utilizzare una base di almeno 25 kg.

CURA E MANUTENZIONE

Il prodotto può essere pulito con un panno morbido umido e del detergente delicato. Non utilizzare alcol o altri solventi.

Quando non utilizzato, si consiglia di riporre l'ombrellone Terraza all'interno della sua custodia o al chiuso. Prima di richiudere l'ombrellone, assicurarsi che sia completamente asciutto.

Tenere il prodotto lontano dalla luce diretta del sole quando non viene utilizzato.

Non utilizzare l'ombrellone con vento superiore a 6 m/s o in caso di forte pioggia.

ATTENZIONE

Il prodotto non deve essere modificato in alcun modo.

HAY declina ogni responsabilità per prodotti che siano stati modificati o manomessi.

Si prega di leggere tutte le avvertenze di sicurezza e le istruzioni.

L'inosservanza può causare gravi lesioni.

COME SI USA

Inserire l'asta attaccata alla cupola dell'ombrellone nell'asta di estensione inferiore. Con l'apposito sistema di regolazione, regolare l'altezza secondo le proprie preferenze.

Inserire l'asta inferiore nella base dell'ombrellone.

Assicurarsi che la base tenga saldamente fermo l'ombrellone.

Per aprire l'ombrellone, premere il pulsante e spingere il fermo verso l'alto.

Per regolare l'angolo d'inclinazione dell'ombrellone, premere l'apposito pulsante.

Quando non viene utilizzato, richiudere l'ombrellone premendo il fermo e facendolo scorrere verso il basso.

Legare i lacci di chiusura in tessuto attorno all'ombrellone chiuso.

Fattori di protezione UV:

Ombrelloni realizzati in tessuto 100% Olefin:

fattore di protezione 80+ (UV Standard 801)

Ombrelloni realizzati in tessuto 100% acrilico:

fattore di protezione 20-50+ (AS:NZS 4399:2017)

I colori chiari offrono una protezione pari o inferiore a 20;

i colori scuri offrono una protezione pari o superiore a 50+

*PREMERE

ES

INFORMACIÓN DEL PRODUCTO

Este producto consta de dos componentes:

Ⓐ sombrilla

Ⓑ poste de ampliación

La base para la sombrilla no está incluida y deberá adquirirse por separado.

Para sombrillas con un tamaño de 240 x 240 cm y Ø 300 cm emplear una base de 35 kg como mín.

Para sombrillas con un tamaño de Ø 200 cm emplear una base de 25 kg como mín.

MANTENIMIENTO Y CUIDADOS

El producto puede limpiarse con un paño suave humedecido y un detergente suave. No emplear alcohol u otros disolventes.

Se recomienda guardar la sombrilla Terrazza cubierta o en interiores.

Asegurarse de que la sombrilla esté completamente seca antes de cerrarla.

Mantenerla alejada de la luz solar mientras no se esté usando.

No usar la sombrilla si la velocidad del viento es superior a 6 m/s o si está lloviendo mucho.

ATENCIÓN

No está permitido modificar el producto de ninguna forma.

HAY no acepta ningún tipo de responsabilidad por ningún producto que haya sido modificado o manipulado.

Leer atentamente todas las instrucciones y notas de seguridad.

Su incumplimiento podría provocar lesiones graves.

MODO DE EMPLEO

Insertar el poste unido a la sombrilla en el poste de ampliación inferior.

Ajustar la altura que se desee empleando el ajustador.

Colocar el poste inferior en una base para sombrillas.

Asegurarse de que la base sujete la sombrilla de forma segura.

Abrir la sombrilla pulsando el botón y empujando el tope hacia arriba.

El ángulo de la sombrilla puede ajustarse presionando el botón de inclinación.

Cerrar la sombrilla presionando el tope y deslizándola hacia abajo si no se está empleando.

Atar las cintas de tela alrededor de la sombrilla cerrada.

Factores de protección UV:

Para una sombrilla fabricada 100% en tejido olefin:

Factor de protección 80+ (UV Standard 801)

Para una sombrilla fabricada 100% en tejido acrílico:

Factor de protección 20-50+ (AS:NZS 4399:2017)

Los colores claros tienen una protección de 20 o inferior;

los colores oscuros tienen protección de 50+

*PRESIONAR

DA

PRODUKTOPLYSNINGER

Dette produkt består af to komponenter:

Ⓐ parasolskærm

Ⓑ parasolstang

Foden til parasollen medfølger ikke og skal købes separat.

Til parasoller i størrelsen 240 x 240 cm og Ø 300 cm bruges en parasolfod på min. 35 kg.

Til parasoller i størrelsen Ø 200 cm bruges en fod på min. 25 kg.

PLEJE OG VEDLIGEHOLDELSE

Produktet kan rengøres med en blød og fugtig klud og mildt rengøringsmiddel. Brug ikke alkohol eller andre opløsningsmidler.

Anbefales at opbevare med et Terrazza Parasol-dækken eller indendørs. Sørg for, at parasollen er helt tør, inden den lukkes.

Holdes væk fra sollys, når den ikke er i brug.

Parasollen må ikke bruges, når vindhastigheden overstiger 6 m/s eller ved kraftig regn.

OBS

Produktet må ikke ændres på nogen måde.

HAY påtager sig intet ansvar for nogen produkter, der er blevet ændret eller manipuleret.

Læs alle sikkerhedsnoter og -anvisninger.

Manglende overholdelse kan medføre alvorlig personskade.

SÅDAN BRUGES PRODUKTET

Sæt stangen, der er fastgjort på parasolskærmen, i den nederste forlængerstang. Justér højden efter ønske med indstillingsindretningen.

Sæt den nederste stang i en parasolfod.

Sørg for, at foden holder parasollen sikkert fast.

Åbn parasollen ved at trykke på knappen og skubbe stopanordningen opad.

Parasollens vinkel kan justeres ved at trykke på knappen til hældning.

Når parasollen ikke er i brug, lukkes den ved at trykke på stopanordningen og lade den glide nedad.

Bind stofsnorene rundt om den lukkede parasol.

UV-beskyttelsesfaktorer:

For en parasol, der er lavet af tekstil i 100 % Olefin:

Beskyttelsesfaktor 80+ (UV-standard 801)

For en parasol, der er lavet af tekstil i 100 % akryl:

Beskyttelsesfaktor 20-50+ (AS:NZS 4399:2017)

Lyse farver har beskyttelse 20 eller mindre;

mørke farver har beskyttelse 50+

*TRYK

SV

PRODUKTINFORMATION

Produkten består av två delar:

Ⓐ parasollskärm

Ⓑ parasollstång

Parasollfoten ingår inte och måste köpas separat.

Använd en parasollfot på minst 35 kg för parasoller i storleken 240 x 240 cm och Ø 300 cm.

Använd en parasollfot på minst 25 kg för parasoller i storleken Ø 200 cm.

SKÖTSEL OCH UNDERHÅLL

Produkten kan rengöras med en mjuk och fuktig trasa och ett mildt rengöringsmedel. Använd inte alkohol eller andra lösningsmedel.

Bör förvaras med Terrazza parasollöverdrag eller inomhus. Se till att parasollet är helt torrt innan du fäller ner det.

Skyddas mot sol när det inte används.

Använd inte parasollet vid vindhastigheter över 6 m/sek. eller vid kraftigt regn.

OBS!

Produkten får inte ändras på något sätt.

HAY tar inget ansvar för produkter som har ändrats eller manipulerats.

Läs alla säkerhetsanvisningar noggrant.

Bristande efterlevnad kan leda till allvarliga skador.

MODE D'EMPLOI

För in stången på parasollskärmen i parasollstången. Justera höjden enligt önskemål med justeringshandtaget.

Placera den nedre delen av stången i en parasollfot.

Se till att parasollet står stadigt i parasollfoten.

Öppna parasollet genom att trycka på knappen och trycka stoppmekanismen uppåt.

Genom att trycka vinklignsknappen kan parasollets vinkel justeras.

När parasollet inte används fälls det ihop genom att trycka in stoppmekanismen och dra den nedåt.

Knyt tygbanden runt det hopfällda parasollet.

UV-skyddsfaktorer:

För parasoll i 100 % olefintyg:

skyddsfaktor 80+ (UV-standard 801)

För parasoll i 100 % akryltyg:

skyddsfaktor 20-50+ (AS:NZS 4399:2017)

Ljusa färger har skydd 20 eller lägre;

mörka färger har skydd 50+

*TRYCK

SK

INFORMÁCIE O VÝROBKU

Tento výrobok pozostáva z dvoch komponentov:

Ⓐ slnečník

Ⓑ rozťažná tyč

Slnečniková základňa nie je súčasťou balenia a je potrebné ju dokúpiť samostatne.

Pri slnečnikoch s rozmermi 240 x 240 cm a priemerom 300 cm používajte minimálne 35 kg základňu.

Pri slnečnikoch s priemerom 200 cm použite minimálne 25 kg základňu.

STAROSTLIVOSŤ A ÚDRŽBA

Výrobok možno čistiť jemnou vlhkou handričkou a jemným čistiacim prostriedkom. Nepoužívajte alkohol ani žiadne iné rozpúšťadlá.

Odporúča sa skladovať využitím obalu Terrazza Parasol, prípadne vo vnútri.

Pred zatvorením slnečnika sa uistite, že je úplne suchý.

Keď sa nepoužíva, uchovávajte ho mimo dosah slnečných lúčov.

Slnečník nepoužívajte v silnom daždi a v prípadoch, kedy fúka vietor rýchlejšie ako 6 m/s.

POZOR

Výrobok je zakázané akýmkoľvek spôsobom upravovať.

Spoločnosť HAY nepreberá zodpovednosť za žiadne výrobky, ktoré sú upravené alebo sa do nich zasahovalo.

Prečítajte si všetky bezpečnostné poznámky a pokyny.

Ich nedodržanie môže viesť k závažným zraneniam.

SPÔSOB POUŽÍVANIA

Tyč pripojenú k slnečníku zasuňte do spodnej rozťažnej tyče. Pomocou nastavovača nastavte požadovanú výšku.

Spodnú tyč zasuňte do slnečnikovej základne.

Uistite sa, že základňa dokáže bezpečne udržať slnečník.

Stlačením tlačidla a vytlačením zarážky smerom nahor slnečník otvorte.

Stlačením tlačidla náklonu možno upraviť sklon slnečnika.

Keď slnečník nepoužívate, zatvorte ho stlačením zarážky a jej posunutím smerom nadol.

Okolo zatvoreného slnečnika oviňte látkové popruhy.

Faktory UV ochrany:

Slnečník vyrobený zo 100 % textílie Olefin:

Ochranný faktor 80+ (UV Standard 801)

Slnečník vyrobený zo 100 % akrylátovej textílie:

Ochranný faktor 20 – 50+ (AS:NZS 4399:2017)

Svetlé farby majú ochranu 20 alebo menej;

tmavé farby majú ochranu 50+

*TLAČ

CZ

INFORMACE O PRODUKTU

Tento produkt se skládá ze dvou částí:

Ⓐ stínidlo slunečnicku

Ⓑ prodlužovací tyč

Podstavec slunečnicku není součástí balení a je nutné jej zakoupit samostatně.

Pro slunečnicku o rozměrech 240 x 240 cm a Ø 300 cm použijte podstavec slunečnicku o minimální hmotnosti 35 kg.

Pro slunečnicku o průměru Ø 200 cm použijte podstavec o minimální hmotnosti 25 kg.

PÉČE A ÚDRŽBA

Produkt můžete čistit měkkým vlhkým hadříkem a jemným čistícím prostředkem. Nepoužívejte alkohol ani žádná jiná rozpouštědla.

Doporučujeme skladovat zakryté obalem slunečnicku Terrazza nebo v interiéru. Před zavřením se ujistěte, že je slunečnick zcela suchý.

Pokud jej nepoužíváte, chraňte jej před slunečním zářením.

Nepoužívejte slunečnick, pokud rychlost větru přesahuje 6 m/s nebo za silného deště.

POZOR

Produkt nesmí být žádným způsobem upravován.

Společnost HAY nepřebírá žádnou odpovědnost za produkty, které byly upraveny nebo s nimiž bylo manipulováno.

Přečtěte si prosím všechny bezpečnostní pokyny.

Nedodržení těchto pokynů může vést k vážným zraněním.

ZPŮSOB POUŽITÍ

Vložte tyč přípevněnou ke stínidlu slunečnicku do spodní prodlužovací tyče. Pomocí nastavovacího kolečka nastavte výšku dle potřeby.

Umístěte spodní tyč do podstavce slunečnicku.

Ujistěte se, že je slunečnick v podstavci bezpečně uchycen.

Slunečnick otevřete stisknutím tlačítka a zatlačením zarážky nahoru.

Stisknutím tlačítka pro nastavení sklonu lze nastavit úhel slunečnicku.

Pokud slunečnick nepoužíváte, zavřete jej stisknutím zarážky a jejím posunutím dolů.

Zavažte látkové popruhy kolem zavřeného slunečnicku.

Faktory ochrany před UV zářením:

U slunečnicku vyrobeného ze 100% olefinové textilie:

Ochranný faktor 80+ (UV norma 801)

U slunečnicku vyrobeného ze 100% akrylové textilie:

Ochranný faktor 20 až 50+ (AS:NZS 4399:2017)

Světlé barvy mají stupeň ochrany 20 nebo méně;

tmavé barvy mají ochranu 50+

*STISKNOUIT

EL

ΠΛΗΡΟΦΟΡΙΕΣ ΠΡΟΪΟΝΤΟΣ

Αυτό το προϊόν αποτελείται από δύο στοιχεία:

Ⓐ ομπρέλα σκίασης

Ⓑ κοντάρι επέκτασης

Η βάση της ομπρέλας δεν περιλαμβάνεται και πρέπει να αγοραστεί ξεχωριστά. Για ομπρέλες μεγέθους 240 x 240 cm και Ø 300 cm χρησιμοποιήστε μια βάση ομπρέλας τουλ. 35 kg.

Για ομπρέλες μεγέθους Ø 200 cm χρησιμοποιήστε μια βάση τουλ. 25 kg.

ΦΡΟΝΤΙΔΑ ΚΑΙ ΣΥΝΤΗΡΗΣΗ

Το προϊόν μπορεί να καθαριστεί με ένα μαλακό νωπό πανί και ήπιο απορρυπαντικό. Μη χρησιμοποιείτε οινόπνευμα ή άλλους διαλύτες.

Συνιστάται η αποθήκευση με το Κάλυμμα Ομπρέλας Terrazza ή σε εσωτερικό χώρο. Βεβαιωθείτε ότι η ομπρέλα είναι εντελώς στεγνή πριν την κλείσετε.

Κρατήστε μακριά από το ηλιακό φως όταν δεν χρησιμοποιείται.

Μη χρησιμοποιείτε την ομπρέλα όταν η ταχύτητα του ανέμου υπερβαίνει τα 6m/sec ή σε έντονη βροχόπτωση.

ΠΡΟΣΟΧΗ

Το προϊόν δεν πρέπει να τροποποιείται με κανένα τρόπο.

Η HAY δεν φέρει καμία ευθύνη για προϊόντα που έχουν τροποποιηθεί ή αλλοιωθεί.

Διαβάστε όλες τις υποδείξεις και οδηγίες ασφαλείας.

Η μη συμμόρφωση με αυτές μπορεί να οδηγήσει σε σοβαρό τραυματισμό.

ΤΡΟΠΟΣ ΧΡΗΣΗΣ

Τοποθετήστε το κοντάρι που συνδέεται στην ομπρέλα σκίασης μέσα στο κάτω κοντάρι επέκτασης. Προσαρμόστε το ύψος σύμφωνα με τις προτιμήσεις σας χρησιμοποιώντας τον προσαρμογέα.

Τοποθετήστε το κάτω κοντάρι μέσα στη βάση της ομπρέλας.

Βεβαιωθείτε ότι η βάση συγκρατεί με ασφάλεια την ομπρέλα.

Ανοίξτε την ομπρέλα πιέζοντας το κουμπί και σπρώχνοντας τον αναστολέα προς τα επάνω.

Πιέζοντας το κουμπί κλίσης μπορείτε να προσαρμόσετε τη γωνία της ομπρέλας.

Όταν δεν χρησιμοποιείται, κλείστε την ομπρέλα πιέζοντας τον αναστολέα και σπρώχνοντας τον προς τα κάτω.

Δέστε τις λωρίδες υφάσματος γύρω από την κλειστή ομπρέλα.

Δείκτες προστασίας από υπεριώδη ακτινοβολία:

Δείκτες προστασίας από υπεριώδη ακτινοβολία:

Για ομπρέλα κατασκευασμένη με ύφασμα 100% Olefin:

Δείκτης προστασίας 80+ (UV Standard 801)

Για ομπρέλα κατασκευασμένη με ύφασμα 100% ακρυλικό:

Δείκτης προστασίας 20-50+ (AS:NZS 4399:2017)

Τα ανοιχτά χρώματα διαθέτουν προστασία 20 ή χαμηλότερη,

τα σκούρα χρώματα διαθέτουν προστασία 50+

*ΠΙΕΣΤΕ

ET

TOOTEANDMED

See toode koosneb kahest osast:

Ⓐ vari

Ⓑ pikendusvarras

Varju alus ei kuulu komplekti ja see tuleb eraldi osta.

Varjudega suurusega 240 x 240 cm ja Ø 300 cm tuleb kasutada varju alust, mis kaalub vähemalt 35 kg.

Varjudega Ø 200 cm tuleb kasutada vähemalt 25 kg kaaluvat alust.

HOOLDAMINE

Toodet saab puhastada pehme niiske lapiga ja õrnatoimelise puhastusainega. Alkoholi või muid lahusteid ei tohi kasutada. Soovitame hoiustamisel kasutada Terrazza Parasoli katet või hoiustada siseruumides. Enne sulgemist laske varjul korralikult kuivada. Kui varju ei kasutata, ärge hoidke seda päikesevalguse käes. Ärge kasutage varju, kui tuulekiirus on üle 6 m/s või kui sajab tugevalt vihma.

TÄHELEPANU

Toodet ei tohi vähimalgi määral muuta.

HAY ei võta endale mingit vastutust toodete eest, mida on muudetud või manipuleeritud.

Lugege kõik ohutus- ja kasutusjuhised läbi.

Juhiste eiramise tagajärjeks võivad olla rasked vigastused.

KASUTAMINE

Pistke varju küljes olev varras alumisse pikendusvardasse. Valige sobiv kõrgus, kasutades regulaatorit.

Pistke alumine varras varju alusesse.

Veenduge, et alus hoiaks varju korralikult paigal.

Avage vari, vajutades selleks nuppu ja lükates stopperit ülespoole.

Kallutamisenupu vajutamisega saate muuta varju kaldenurka.

Kui te varju ei kasuta, sulgege vari, vajutades stopperit ja libistades seda allapoole.

Siduge riidest ribad ümber suletud varju.

UV-kaitseastmed:

Vari, mis on valmistatud 100% olefiintekstiilist: kaitseaste 80+ (UV-standard 801)

Vari, mis on valmistatud 100% akrüültekstiilist: kaitseaste 20-50+ (AS:NZS 4399:2017)

Heledate värvide kaitseaste on 20 või vähem; tumedate värvide kaitseaste on 50+

*VAJUTAGE

RO

INFORMAȚII DESPRE PRODUS

Acest produs este format din două componente:

Ⓐ adăpost umbrar

Ⓑ stâlp extensibil

Baza pentru umbrar nu este inclusă și trebuie achiziționată separat.

Pentru umbrare de dimensiuni 240 x 240 cm și Ø 300 cm, utilizați o bază pentru umbrar de minimum 35 kg.

Pentru umbrarele cu diametrul de 200 cm, utilizați o bază de minimum 25 kg.

ÎNGRIJIRE ȘI ÎNTREȚINERE

Produsul poate fi curățat cu o lavetă moale umezită și cu detergent delicat. Nu utilizați alcool și niciun alt solvent.

Se recomandă depozitarea cu husă pentru umbrarul Terrazza sau în interior. Asigurați-vă că umbrarul este complet uscat înainte de a-l închide.

A se feri de lumina soarelui când nu este utilizat.

Nu utilizați umbrarul când viteza vântului depășește 6 m/sec sau când plouă torențial.

ATENȚIE

Produsul nu trebuie modificat în niciun fel.

HAY nu își asumă nicio responsabilitate pentru produsele care au fost modificate sau alterate.

Vă rugăm să citiți toate notele și instrucțiunile de siguranță.

Nerespectarea acestora poate duce la leziuni grave.

MOD DE UTILIZARE

Introduceți stâlpul atașat la umbrar în stâlpul extensibil inferior. Reglați înălțimea în funcție de preferințe, folosind dispozitivul de reglare.

Așezați stâlpul inferior într-o bază pentru umbrar.

Asigurați-vă că baza ține bine umbrarul.

Deschideți umbrarul, apăsând butonul și împingând opritorul în sus.

Prin apăsarea butonului de înclinare, unghiul umbrarului poate fi reglat. Când nu este utilizat, închideți umbrarul apăsând pe opritor și glisându-l în jos.

Legați curelele din țesătură în jurul umbrarului închis.

Factori de protecție UV:

Pentru un umbrar fabricat din material textil 100% olefină:

Factor de protecție 80+ (Standard UV 801)

Pentru un umbrar fabricat din material textil 100% acrilic:

Factor de protecție 20-50+ (AS:NZS 4399:2017)

Culorile deschise au protecție 20 sau mai puțin;

culorile închise au protecție 50+

*APĂSAȚI

FI

TUOTETIEDOT

Tämä tuote koostuu kahdesta osasta:

- Ⓐ auringonvarjosta
- Ⓑ jatkovarresta

Auringonvarjon jalusta ei sisälly toimitukseen vaan se on ostettava erikseen.

Kun auringonvarjon koko on 240 x 240 cm ja Ø 300 cm, käytä vähintään 35 kg:n jalustaa.

Kun auringonvarjon koko on Ø 200 cm, käytä vähintään 25 kg:n jalustaa.

HOITO JA KUNNOSSAPITO

Tuotteen voi puhdistaa pehmeällä kostealla liinalla ja miedolla puhdistusaineella. Älä käytä alkoholia tai muita liuottimia.

On suositeltavaa säilyttää Terrazza-auringonvarjoa omassa suojuksessaan tai sisätiloissa. Varmista, että auringonvarjo on täysin kuiva, ennen kuin suljet sen.

Kun varjo ei ole käytössä, säilytä se poissa auringonvalosta.

Älä käytä auringonvarjoa, jos tuulen nopeus on yli 6 m/s tai sataa voimakkaasti.

HUOM.

Tuotetta ei saa muuttaa millään tavoin.

HAY ei ole vastuussa tuotteista, joita on muutettu tai muulla tavoin käsitelty.

Lue kaikki turvallisuus- ja käyttöohjeet.

Ohjeiden noudattamatta jättäminen saattaa aiheuttaa vakavia vammoja.

KÄYTTÖ

Aseta auringonvarjon varsiosa kiinni pitkään jatkovarteen. Säädä varjo haluamaasi korkeuteen säätimen avulla.

Aseta varren alaosa varjon jalustaan.

Varmista, että jalusta pitää varjon tukevasti paikallaan.

Avaa auringonvarjo painamalla painiketta ja työntämällä pysäytintä ylöspäin.

Voit säätää varjon kallistusta painamalla kallistuspainiketta.

Kun varjoa ei käytetä, sulje se painamalla pysäytintä ja liu'uttamalla sitä alaspäin.

Sido kangashihnat suljetun varjon ympärille.

UV-suojaja:

Auringonvarjo, joka on valmistettu 100 % olefin-kankaasta: suojakerroin 80+ (UV-standardi 801)

Auringonvarjo, joka on valmistettu 100 % akrylikankaasta: suojakerroin 20-50+ (AS:NZS 4399:2017)

Vaaleiden värien suojakerroin on enintään 20;

tummien värien suojakerroin on 50+

*PAINA

HU

TERMÉKINFORMÁCIÓK

Ez a termék két komponensből áll:

- Ⓐ napernyő
- Ⓑ hosszabbító rúd

A napernyő talpa nem tartozék, azt külön kell megvásárolni.

A 240 x 240 cm és 300 cm átmérőjű napernyőkhöz legalább 35 kg-os napernyőtalpat használgjon.

200 cm átmérőjű napernyőkhöz legalább 25 kg-os talpat használgjon.

ÁPOLÁS ÉS KARBANTARTÁS

A termék puha, nedves kendővel és enyhe tisztítószerrel tisztítható. Ne használjon alkoholt vagy más oldószert.

Tárolása Terrazza napernyőhuzattal vagy beltéri helyiségben ajánlott.

Győződjön meg arról, hogy a napernyő teljesen száraz, mielőtt becsukja.

Használaton kívül ne tegye ki napfénynek.

Ne használja a napernyőt, ha a szél sebessége meghaladja a 6 m/sec-ot, vagy erős esőben.

FIGYELEM

A terméket semmilyen módon nem szabad módosítani.

A HAY nem vállal felelősséget olyan termékekért, amelyeket módosítottak vagy manipuláltak.

Kérjük, olvassa el az összes biztonsági figyelmeztetést és utasítást.

Ezek be nem tartása súlyos sérülésekhez vezethet.

HASZNÁLATI UTASÍTÁS

Helyezze be a napernyőhöz rögzített rudat az alsó hosszabbító rúdiba.

Állítsa be a magasságot tetszés szerint a beállító segítségével.

Helyezze az alsó rudat egy napernyőtalpra.

Győződjön meg arról, hogy a talp biztonságosan tartja a napernyőt.

Nyissa ki a napernyőt a gomb megnyomásával és a reteszt felfelé tolvá.

A döntés gomb megnyomásával a napernyő szöge állítható.

Ha nem használja, zárja be a napernyőt úgy, hogy megnyomja a reteszt, és lefelé csúsztatja.

Kösse meg a szövet pántokat az összecukott napernyő körül.

UV sugárzás elleni védőfaktor:

100% olefin textíliából készült napernyő esetén:

Védőfaktor 80+ (UV Standard 801)

100% akril textíliából készült napernyő esetén:

Védőfaktor 20-50+ (AS:NZS 4399:2017)

A világos színek védelme 20 vagy kevesebb;

a sötét színek védelme 50+

*NYOMJA MEG

LT

GAMINIO INFORMACIJA

Šis gaminį sudaro dvi dalys:

- Ⓐ skėtis;
- Ⓑ ilginamasis stiebas.

Skėčio pagrindas nėra pridedamas ir turi būti įsigytas atskirai. Skėčiams, kurių matmenys yra 240 x 240 cm ir 300 cm skersmens, naudokite ne mažesnio kaip 35 kg svorio skėčio pagrindą. Skėčiams, kurių skersmuo yra 200 cm, naudokite ne mažesnio kaip 25 kg svorio pagrindą.

NAUDOJIMAS IR PRIEŽIŪRA

Gaminį galima valyti minkštu drėgnu skudurėliu ir švelniu plovikliu. Nenaudokite alkoholio ar kitų tirpiklių. Rekomenduojama laikyti su „Terrazza“ skėčio apdangalu arba patalpoje. Prieš suskleidžiant skėtį, įsitikinkite, kad jis yra visiškai sausas. Nenaudojant laikykite saugiai nuo saulės spindulių. Nenaudokite skėčio, kai vėjo greitis viršija 6 m/sek. arba stipriai lyja.

ATKREIPKITE DĖMESĮ

Gaminys negali būti jokiu būdu modifikuojamas. „HAY“ nepriima jokios atsakomybės už modifikuotus ar sugadintus gaminius.

Prašome perskaityti visas saugos pastabas ir instrukcijas. Šių reikalavimų nesilaikymas gali sukelti sunkius sužalojimus.

KAIP NAUDOTI

Įkiškite prie skėčio pritvirtintą strypą į apatinį ilginamąjį stiebą. Reguluokite aukštį pagal pageidavimus naudodami reguliatorių. Įstatykite apatinį stiebą į skėčio pagrindą. Įsitikinkite, kad skėtis tvirtai laikosi pagrinde. Atidarykite skėtį paspaudę mygtuką ir stumdami stabdiklį į viršų. Paspausdami pakreipimo mygtuką, galite reguliuoti skėčio kampą. Kai nenaudojate skėčio, suskleiskite jį paspausdami stabdiklį ir stumkite jį žemyn.

Apsukite audinio juosteles aplink suskleistą skėtį.

Ultravioletinių (UV) spindulių apsaugos faktoriai:

Skėčiui, pagamintam iš 100 % olefino audinio: apsaugos faktorius 80+ (UV standartas 801)
Skėčiui, pagamintam iš 100 % akrilo audinio: apsaugos faktorius 20–50+ (AS:NZS 4399:2017)
Šviesios spalvos pasižymi 20 ar mažesne apsauga.
Tamsios spalvos pasižymi didesne nei 50+ apsauga.

*SPAUSKITE

LV

PRODUKTA INFORMĀCIJA

Šis produkts sastāv no divām daļām:

- Ⓐ saulesargs;
- Ⓑ pagarinājuma kāts.

Saulesarga pamatne nav iekļauta komplektā un ir jāiegādājas atsevišķi. Saulesargiem ar izmēru 240 x 240 cm un diametru 300 cm izmantojiet vismaz 35 kg saulesarga pamatni.

Saulesargiem ar diametru 200 cm izmantojiet vismaz 25 kg pamatni.

KOPŠANA UN APKOPE

Produktu var tīrīt ar mīkstu, mitru drānu un saudzīgas iedarbības mazgāšanas līdzekli. Neizmantojiet spirtu vai citus šķīdināšanas līdzekļus. Ieteicams uzglabāt ar Terrazza saulesarga pārklāju vai telpās. Pirms saulesarga aizvēršanas pārliedcinieties, vai tas ir pilnībā sauss. Sargājiet no saules gaismas, kad saulesargs netiek izmantots. Neizmantojiet saulesargu, ja vēja ātrums pārsniedz 6 m/s vai spēcīgā lietū.

UZMANĪBU

Produktam nedrīkst veikt nekādas modifikācijas. HAY neuzņemas atbildību par produktiem, kuriem ir veiktas modifikācijas vai ja ir notikusi ievaukšanās produkta struktūrā. Lūdzu, izlasiet visas drošības piezīmes un norādījumus. To neievērošana var izraisīt smagas traumas.

LIETOŠANA

Ievietojiet saulesargam piestiprināto kātu apakšējā pagarinājuma kātā. Pielāgojiet vēlamo augstumu, izmantojot regulētāju. Ievietojiet apakšējo kātu saulesarga pamatnē. Pārliedcinieties, vai saulesargs pamatnē ir nostiprināts cieši. Atveriet saulesargu, nospiežot pogu un spiežot aizmuri uz augšu. Saulesarga leņķi var regulēt, nospiežot sasvēršanas pogu. Kad saulesargs netiek izmantots, aizveriet to, nospiežot aizmuri un bīdot to uz leju. Sasieniet auduma siksnas ar aizvērtu saulesargu.

Aizsardzības pret ultravioleto gaismu faktori:

Saulesargs, kas izgatavots no 100 % olefīna auduma: aizsardzības faktors 80+ (UV standarts 801).
Saulesargs, kas izgatavots no 100 % akrila auduma: aizsardzības faktors 20–50+ (AS:NZS 4399:2017).
Gaišas krāsas nodrošina aizsardzību 20 vai mazāk;
tumšas krāsas nodrošina aizsardzību 50+.

*NOSPIEDIET

NL

PRODUCTINFORMATIE

Dit product bestaat uit twee onderdelen:

- Ⓐ parasolstof
- Ⓑ uitschuifbare paal

De parasolvoet is niet inbegrepen en moet apart worden gekocht. Gebruik voor parasols van 240 x 240 cm en Ø 300 cm een parasolvoet van min. 35 kg.

Gebruik voor parasols van Ø 200 cm een voet van min. 25 kg.

VERZORGING EN ONDERHOUD

Het product kan gereinigd worden met een zachte vochtige doek en een mild reinigingsmiddel. Gebruik geen alcohol of andere oplosmiddelen.

Het wordt aanbevolen om de parasol op te bergen met de Terrazza-parasolhoes of binnenshuis. Zorg ervoor dat de parasol helemaal droog is voordat u hem sluit.

Houd de parasol uit het zonlicht wanneer u hem niet gebruikt.

Gebruik de parasol niet bij windsnelheden van meer dan 6 m/sec of bij zware regenval.

LET OP

Het product mag op geen enkele manier worden gewijzigd.

HAY aanvaardt geen verantwoordelijkheid voor producten die zijn aangepast of waarmee is geknoeid.

Lees alle veiligheidsaanwijzingen en instructies.

Het niet naleven hiervan kan ernstig letsel tot gevolg hebben.

GEBRUIKSINSTRUCTIES

Steek de stok die aan de parasol vastzit in de onderste uitschuifbare paal. Stel de hoogte naar wens in met de regelaar.

Plaats de onderste uitschuifbare paal in een parasolvoet.

Zorg ervoor dat de basis van de parasol goed vastzit in de voet.

Open de parasol door op de knop te drukken en de stop omhoog te duwen.

Door op de kantelknop te drukken, kunt u de hoek van de parasol aanpassen.

Als u de parasol niet gebruikt, sluit u deze door de stop in te drukken en naar beneden te schuiven.

Knoop de stoffen banden om de gesloten parasol.

UV-beschermende eigenschappen:

Voor een parasol van 100% olefin:

Beschermingsfactor 80+ (UV-standaard 801)

Voor een parasol van 100% acryl:

Beschermingsfactor 20-50+ (AS:NZS 4399:2017)

Lichte kleuren bieden een bescherming van 20 of minder;

donkere kleuren bieden een bescherming van 50+

*DRUKKEN

NO

PRODUKTINFORMASJON

Dette produktet består av to deler:

- Ⓐ parasoll
- Ⓑ parasollstang

Parasollfoten er ikke inkludert og må kjøpes separat.

For parasoller i størrelsen 240 x 240 cm og med en diameter på 300 cm må du bruke en parasollfot på minst 35 kg.

For parasoller med en diameter på 200 cm må du bruke en parasollfot på minst 25 kg.

STELL OG VEDLIKEHOLD

Produktet kan rengjøres med en myk, fuktig klut og mildt rengjøringsmiddel. Ikke bruk alkohol eller andre løsemidler.

Parasollen anbefales å oppbevares med Terrazza parasollovertrekk eller innendørs. Sørg for at parasollen er helt tørr før den foldes sammen.

Holdes unna sollys når den ikke er i bruk.

Ikke bruk parasollen når vindhastigheten overstiger 6 m/sek eller ved kraftig regn.

MERK

Produktet må ikke endres på noen måte.

HAY påtar seg intet ansvar for produkter som har blitt modifisert eller manipulert.

Les alle sikkerhetsmerknader og instruksjoner.

Manglende overholdelse av disse kan føre til alvorlige skader.

SLIK BRUKER DU PARASOLLEN

Sett stangen som er festet til parasollen inn i den nedre stangen. Juster høyden etter ønske ved hjelp av justeringsmekanismen.

Plasser den nederste stangen i en parasollfot.

Sørg for at foten holder parasollen godt fast.

Åpne parasollen ved å trykke på knappen og skyve stopperen oppover.

Ved å trykke på vippeknappen kan parasollens vinkel justeres.

Når du ikke bruker parasollen, lukker du den ved å trykke på stopperen og skyve den nedover.

Fest stoffstroppene rundt den lukkede parasollen.

UV-beskyttelsesfaktorer:

For en parasoll laget av 100 % olefin-tekstiler:

Beskyttelsesfaktor 80+ (UV-standaard 801)

For en parasoll laget av 100 % akryltekstiler:

Beskyttelsesfaktor 20-50+ (AS:NZS 4399:2017)

Lyse farger har beskyttelsesfaktor 20 eller mindre.

Mørke farger har beskyttelsesfaktor 50+.

*TRYKK

PL

INFORMACJE O PRODUKCIE

Produkt ten składa się z dwóch elementów:

Ⓐ czaszy parasola

Ⓑ drążka przedłużającego

Podstawa parasola nie jest dołączona do zestawu i należy ją zakupić osobno.

W przypadku parasoli o wymiarach 240 x 240 cm i średnicy 300 cm stosować podstawę o masie min. 35 kg.

W przypadku parasoli o średnicy 200 cm stosować podstawę o masie min. 25 kg.

UTRZYMANIE I KONSERWACJA

Produkt można czyścić miękką, wilgotną ściereczką i łagodnym detergentem. Nie stosować alkoholu ani innych rozpuszczalników.

Zaleca się przechowywanie w pokrowcu parasola Terrazza lub w pomieszczeniu. Przed zamknięciem parasola upewnić się, że jest całkowicie suchy.

Przechowywać w miejscu chronionym przed światłem słonecznym, gdy nie jest używany.

Nie używać parasola, gdy prędkość wiatru przekracza 6 m/s lub podczas ulewnego deszczu.

UWAGA

Produkt nie może być w żaden sposób modyfikowany.

HAY nie ponosi odpowiedzialności za produkty, które zostały zmodyfikowane lub przerobione.

Należy zapoznać się ze wszystkimi uwagami i instrukcjami dotyczącymi bezpieczeństwa.

Nieprzestrzeganie tych zasad może spowodować poważne obrażenia.

SPOSÓB UŻYCIA

Włożyć drążek przymocowany do czaszy parasola do dolnego drążka przedłużającego. Wyregulować wysokość zgodnie z preferencjami za pomocą regulatora.

Umieścić dolną część drążka w podstawie parasola.

Upewnić się, że podstawa dobrze trzyma parasol.

Otworzyć parasol, naciskając przycisk i przesuwając blokadę w górę.

Po naciśnięciu przycisku pochylenia można regulować kąt nachylenia parasola.

Gdy parasol nie jest używany, zamknąć go, naciskając blokadę i przesuwając ją w dół.

Zawiązać paski materiału wokół zamkniętego parasola.

Współczynniki ochrony przed promieniowaniem UV:

W przypadku parasola wykonanego w 100% z tkaniny olefinowej:

Współczynnik ochrony 80+ (norma UV 801)

W przypadku parasola wykonanego w 100% z tkaniny akrylowej:

Współczynnik ochrony 20-50+ (AS:NZS 4399:2017)

Jasne kolory zapewniają ochronę 20 lub niższą;

ciemne kolory zapewniają ochronę 50+

*NACISNAĆ

PT

INFORMAÇÕES SOBRE O PRODUTO

Este produto é composto por dois componentes:

Ⓐ cobertura do guarda-sol

Ⓑ mastro de extensão

A base do guarda-sol não está incluída, sendo necessário comprá-la separadamente.

Para guarda-sóis com dimensões de 240 x 240 cm e Ø 300 cm, utilize uma base com peso mínimo de 35 kg.

Para guarda-sóis com Ø 200 cm, utilize uma base com peso mínimo de 25 kg.

CUIDADOS E MANUTENÇÃO

O produto pode ser limpo com um pano macio e húmido e detergente suave. Não utilize álcool ou quaisquer outros solventes.

Recomenda-se a utilização da Capa de Guarda-sol Terrazza ou o armazenamento num espaço interior. Certifique-se de que o guarda-sol está completamente seco antes de o fechar.

Mantenha o guarda-sol afastado da luz solar quando não estiver a ser utilizado.

Não utilize o guarda-sol se a velocidade do vento exceder 6 m/seg ou em condições de chuva forte.

ATENÇÃO

Este produto não deve ser modificado de forma alguma.

A HAY declina qualquer responsabilidade por produtos que tenham sido modificados ou adulterados.

Leia todas as instruções e notas de segurança.

A não observância destas instruções pode resultar em ferimentos graves.

MODO DE UTILIZAÇÃO

Insira o mastro acoplado à cobertura do guarda-sol na extensão inferior da estrutura. Utilize o regulador para ajustar a altura ao seu gosto.

Insira a extremidade inferior do mastro na base do guarda-sol.

Certifique-se de que a base está a suportar o guarda-sol de forma segura.

Para abrir o guarda-sol, prima o botão e empurre o dispositivo de fixação para cima.

Prima o botão de inclinação para ajustar o ângulo do guarda-sol.

Para fechar o guarda-sol quando não estiver a ser utilizado, prima o dispositivo de fixação e deslize-o para baixo.

Ate as fitas de tecido à volta do guarda-sol fechado.

Fatores de proteção UV:

Para guarda-sóis com tecido 100% olefina:

Fator de proteção 80+ (UV Standard 801)

Para guarda-sóis com tecido 100% acrílico:

Fator de proteção 20-50+ (AS:NZS 4399:2017)

Cores claras: proteção até 20;

Cores escuras: proteção 50+

*PRIMA