

A-4091X

493040911

Aluminum outdoor wall light with a fixed illuminated stem. Integrated LED providing direct and indirect light. Double-layer coating for high resistance to corrosion and other maritime environmental conditions. Remote driver must be placed in IP 65 box or inside the home.

Aplicación exterior de aluminio con brazo iluminado fijo y LED integrado que proporciona luz directa e indirecta. Recubrimiento de doble capa para alta resistencia a la corrosión y otras condiciones ambientales y marítimas. El driver remoto debe colocarse en una caja IP 65 o en el interior de la vivienda.

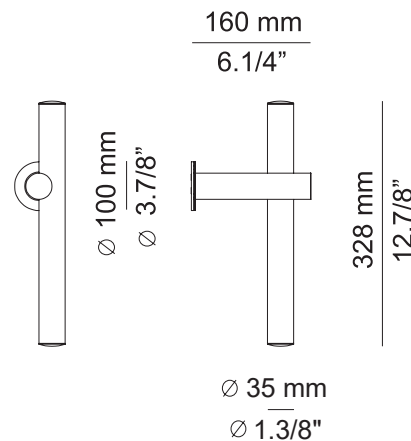
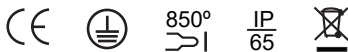

The light source of this luminaire is not replaceable. Once the light source's lifecycle ends, you must contact the manufacturer for repairs. Refer to the manufacturer in case of glass breakage. 230V / P.F Tends to 1

WE RECOMMEND READING THE INSTRUCTIONS ENTIRELY BEFORE STARTING YOUR INSTALLATION PLEASE SAVE THESE INSTRUCTIONS SO THAT YOU CAN REFER TO THEM AT A LATER TIME

- * Do not look directly into any LED source.
- * Make sure the power has been disconnected before installing the fixture.
- * For indoor and outdoor use.
- * Do not use alcohol or solvents to clean the lamp.
- * For your convenience, assembly by two people is recommended.

La fuente de luz de esta luminaria no es reemplazable. Cuando la fuente de luz alcance el final de su vida, debe ponerse en contacto con el fabricante para su reparación. Acudir al fabricante en caso de rotura del cristal. 230V/F.P Tiende a 1

LE RECOMENDAMOS LEA LAS INSTRUCCIONES ANTES DE PROCEDER A LA INSTALACIÓN GUARDE LAS INSTRUCCIONES PARA FUTURAS REFERENCIAS

- * No mirar directamente a los LED.
- * Asegúrese de que la corriente está desconectada antes de conectar el aparato.
- * Para uso en interiores y exteriores.
- * Para limpieza no utilizar alcohol ni disolventes.
- * Recomendamos la intervención de 2 personas para el montaje de la lámpara.

Assembly instructions / Instrucciones

- 1 - Pull the decorative disc (A) from the mounting bracket (B) carefully not to scratch the body of the lamp (C).

Attention: The decorative disc is held by three magnets (D). There is no danger of breakage but be careful not to lose them. Figure 1.

- 1 - Tirar del disco decorativo (A) para separarlo de la sujeción (B) procurando no rallar el cuerpo de la lámpara (C).

Atención: Este disco está sujeto por tres imanes (D), no hay peligro de rotura pero sí de pérdida. Figure 1.

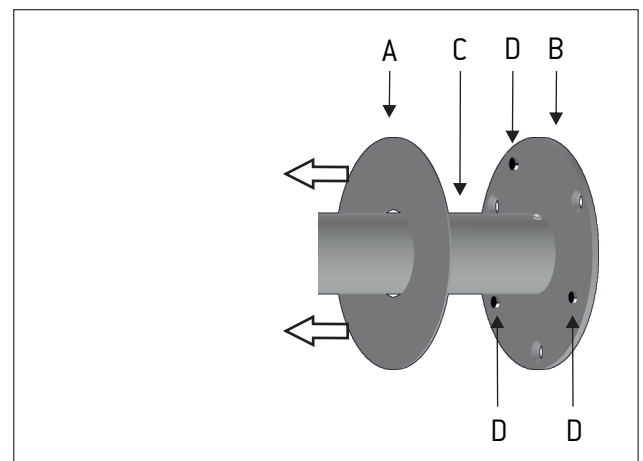

Figure 1

- 2 - Remove the stud (E) from the body of the lamp (C) and then unscrew the mounting bracket (B) to release it. Figure 2.

- 2 - Desenroscar el espárrago (E) del cuerpo de la lámpara (C) y a continuación desenroscar la sujeción (B) para liberarla. Figure 2.

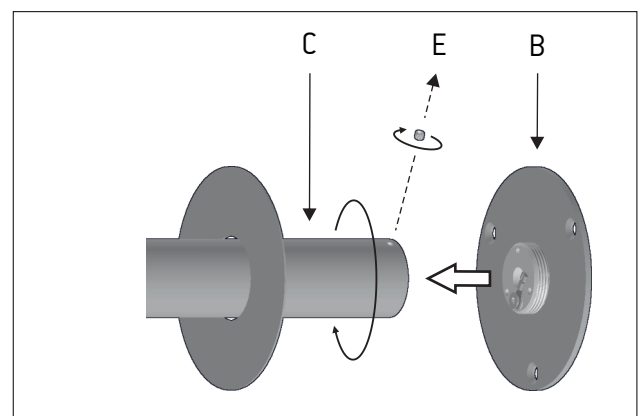

Figure 2

- 3 - Connect the driver (M) to the electrical network and leave the driver in a dry place. The remote driver must be placed in an IP 65 box or inside the home.

Figure 3.

Attention: Respect the polarity (++) (--).

- 3 - Conectar el driver (M) a la red eléctrica y dejar el driver en un lugar seco. El driver remoto debe colocarse en una caja IP 65 o en el interior de la vivienda.

Figura 3.

Atención: Respetar siempre la polaridad (++) (--).

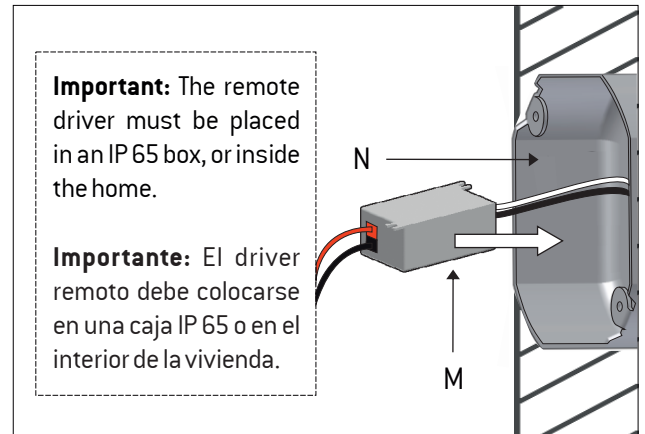

Figure 3

- 4 - Run the power cable coming from inside (G) through the central hole of the mounting bracket (B). Attach the base of the the mounting bracket to the wall. The remote driver must be placed in an IP 65 box or inside the home.

Figure 4.

Attention: Respect the polarity (++) (--).

- 4 - Pasar el cable de corriente procedente del interior (G) por el agujero central de la sujeción (B). Fijar la base de la sujeción a la pared. El driver remoto debe colocarse en una caja IP 65 o en el interior de la vivienda.

Figura 4.

Atención: Respetar siempre la polaridad (++) (--).

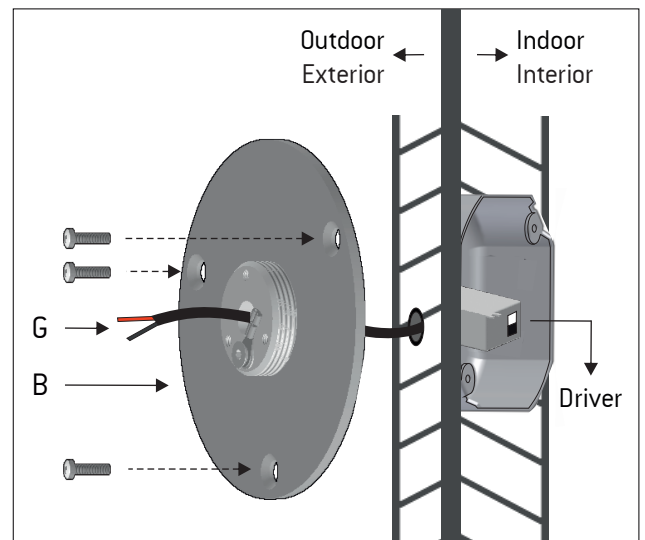

Figure 4

- 5 - Connect the cable from the lamp (F) to the driver wires (G) inside the IP box (H) rated for outdoor installation. Connect the ground wire (J) outside the IP Box.

Figure 5.

- 5 - Conectar los cables de la lámpara (F) con los cables del driver (G) dentro de la caja de conexiones (H) preparada para su instalación en exterior.

El cable tierra (J) se conecta fuera de la caja IP.

Figura 5.

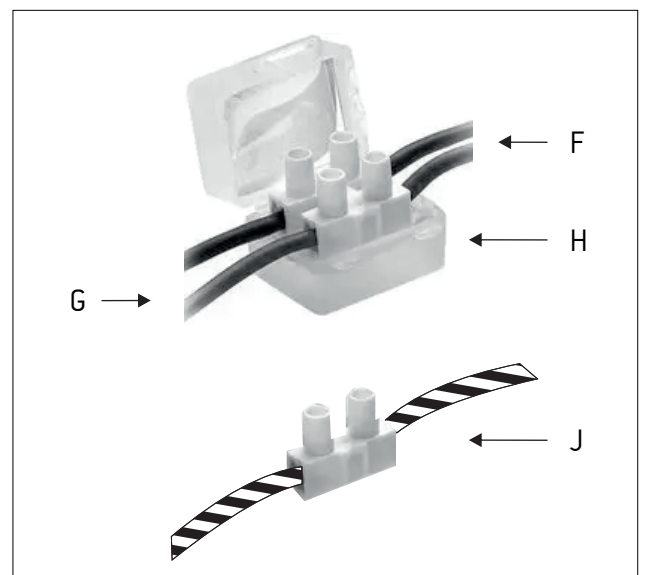

Figure 5

6 - Close the IP box (H) and place it inside the body of the lamp.

Attention: Do not remove the excess gel (K) to ensure the box is sealed.

Figura 6.

6 - Cerrar la caja de conexiones IP (H) y colocarla en el interior del cuerpo de la lámpara.

Atención: No retirar el exceso de gel (K) para asegurar la estanqueidad de la caja.

Figure 6.

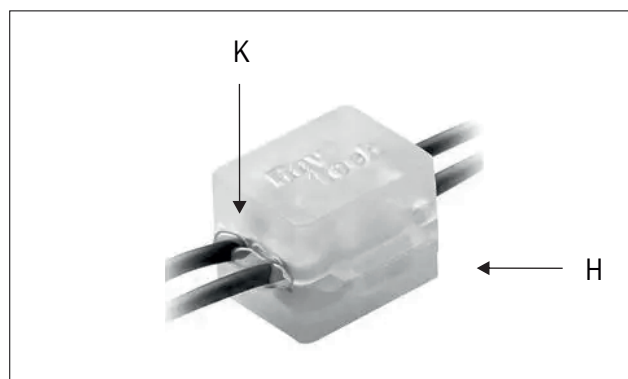

Figure 6

7 - Screw back the lamp's body (C) into the mounting bracket (B) and secure it with the stud (E) previously removed.

Attention: Align the body of the lamp correctly with the thread, holding the body from the back to ensure horizontality and tightness.

Figure 7.

7 - Roscar el cuerpo de la lámpara (C) a la sujeción (B) y fijarla con el espárrago (E) retirado previamente.

Atención: Encarar bien el cuerpo de la lámpara a la rosca sujetando el cuerpo por la parte trasera para asegurar la horizontalidad y la estanquidad.

Figura 7.

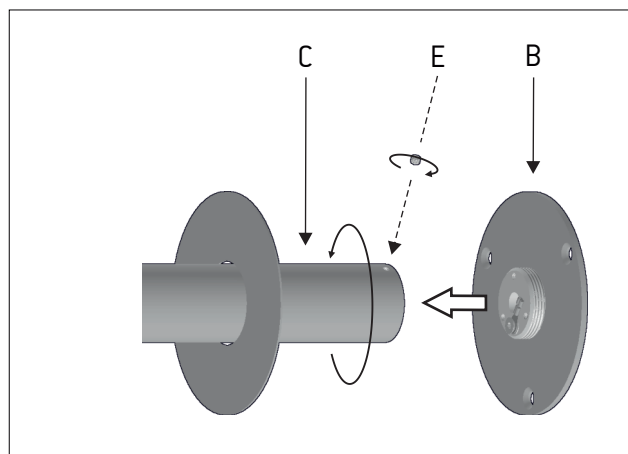

Figure 7

8 - Displace the decorative disc (A) to join it to the mounting bracket (B). Be careful not to scratch the body of the lamp (C).

Attention: The decorative disc is held by three magnets (D). There is no danger of breakage but be careful not to lose them.

Figure 8.

8 - Desplazar el disco decorativo (A) para unirlo a la sujeción (B) procurando no rallar el cuerpo de la lámpara (C).

Atención: Este disco esta sujeto por tres imanes (D), no hay peligro de rotura pero sí de pérdida.

Figure 8.

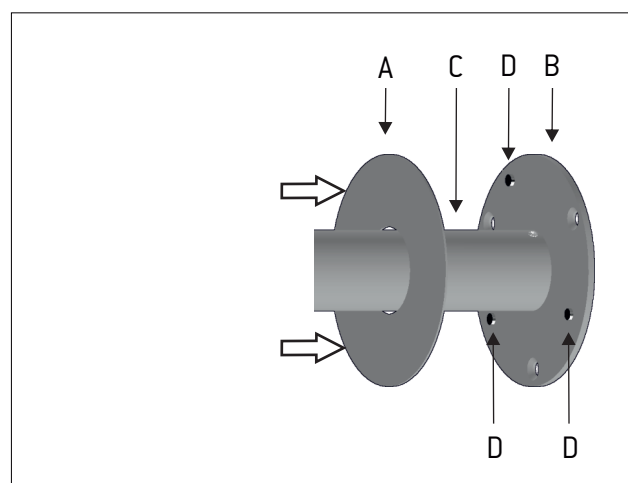

Figure 8